

Tonleitern für Gitarre

12²
12hoch2.de

**23 verschiedene Skalen
für jeweils alle 12 Grundtöne
Mit Tonnamen & Intervallen
Ohne Noten**

**Ionisch, Dorisch, Phrygisch, Lydisch, Mixolydisch, Aeolisch, Lokrisch,
Moll-Pentatonik, Dur-Pentatonik, Moll-Blues, Dur-Blues,
Harmonisch Moll, Melodisch Moll, Diminished, Dominant Diminished,
Dur Bebop, Dorian Bebop V. 1, Dorian Bebop V. 2, Dominant Bebop,
Rock'n'Roll, Arabisch, Ungarisch, Spanisch**

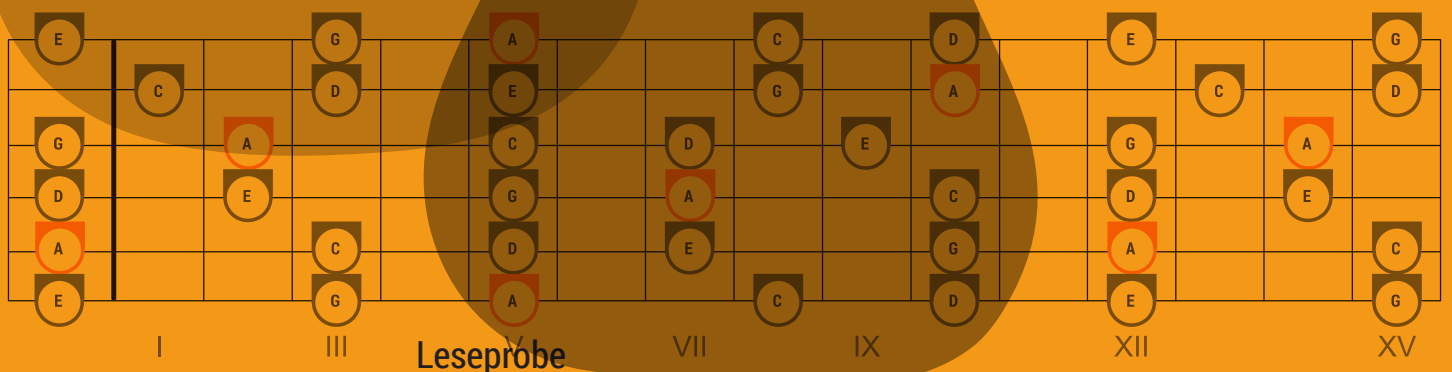

Das komplette eBook findest du unter: 12hoch2.de/gitarren-tonleitern.php

Inhalt		C	
Inhaltsverzeichnis 1	2	Ionisch (Dur-Tonleiter)	8
Inhaltsverzeichnis 2	3	Dorisch	9
Inhaltsverzeichnis 3	4	Phrygisch	10
Inhaltsverzeichnis 3	5	Lydisch	11
		Mixolydisch	12
Einleitung		Aeolisch (Moll-Tonleiter)	13
Hinweise	6	Lokrisch	14
Symbole & Begriffe	7	Moll-Pentatonik	15
		Dur-Pentatonik	16
		Blues-Tonleiter / Moll	17
		Blues-Tonleiter / Dur	18
		Harmonisch Moll	19
		Melodisch Moll	20
		Diminished (Ganzton / Halbton)	21
		Dominant Diminished (Halbton / Ganzton)	22
		Dur Bebop	23
		Dorian Bebop Version 1	24
		Dorian Bebop Version 2	25
		Dominant Bebop	26
		Rock'n'Roll	27
		Arabisch	28
		Ungarisch	29
		Spanisch (Phrygisch-dominante Tonleiter)	30
		C# (Db)	
		Ionisch (Dur-Tonleiter)	31
		Dorisch	32
		Phrygisch	33
		Lydisch	34
		Mixolydisch	35
		Aeolisch (Moll-Tonleiter)	36
		Lokrisch	37
		Moll-Pentatonik	38
		Dur-Pentatonik	39
		Blues-Tonleiter / Moll	40
		Blues-Tonleiter / Dur	41
		Harmonisch Moll	42
		Melodisch Moll	43
		Diminished (Ganzton / Halbton)	44
		Dominant Diminished (Halbton / Ganzton)	45
		Dur Bebop	46
		Dorian Bebop Version 1	47
		Dorian Bebop Version 2	48
		Dominant Bebop	49
		Rock'n'Roll	50
		Arabisch	51
		Ungarisch	52
		Spanisch (Phrygisch-dominante Tonleiter)	53

D

Ionisch (Dur-Tonleiter)	54
Dorisch	55
Phrygisch	56
Lydisch	57
Mixolydisch	58
Aeolisch (Moll-Tonleiter)	59
Lokrisch	60
Moll-Pentatonik	61
Dur-Pentatonik	62
Blues-Tonleiter / Moll	63
Blues-Tonleiter / Dur	64
Harmonisch Moll	65
Melodisch Moll	66
Diminished (Ganzton / Halbton)	67
Dominant Diminished (Halbton / Ganzton)	68
Dur Bebop	69
Dorian Bebop Version 1	70
Dorian Bebop Version 2	71
Dominant Bebop	72
Rock'n'Roll	73
Arabisch	74
Ungarisch	75
Spanisch (Phrygisch-dominante Tonleiter)	76

D# (Eb)

Ionisch (Dur-Tonleiter)	77
Dorisch	78
Phrygisch	79
Lydisch	80
Mixolydisch	81
Aeolisch (Moll-Tonleiter)	82
Lokrisch	83
Moll-Pentatonik	84
Dur-Pentatonik	85
Blues-Tonleiter / Moll	86
Blues-Tonleiter / Dur	87
Harmonisch Moll	88
Melodisch Moll	89
Diminished (Ganzton / Halbton)	90
Dominant Diminished (Halbton / Ganzton)	91
Dur Bebop	92
Dorian Bebop Version 1	93
Dorian Bebop Version 2	94
Dominant Bebop	95
Rock'n'Roll	96
Arabisch	97
Ungarisch	98
Spanisch (Phrygisch-dominante Tonleiter)	99

E

Ionisch (Dur-Tonleiter)	100
Dorisch	101
Phrygisch	102
Lydisch	103
Mixolydisch	104
Aeolisch (Moll-Tonleiter)	105
Lokrisch	106
Moll-Pentatonik	107
Dur-Pentatonik	108
Blues-Tonleiter / Moll	109
Blues-Tonleiter / Dur	110
Harmonisch Moll	111
Melodisch Moll	112
Diminished (Ganzton / Halbton)	113
Dominant Diminished (Halbton / Ganzton)	114
Dur Bebop	115
Dorian Bebop Version 1	116
Dorian Bebop Version 2	117
Dominant Bebop	118
Rock'n'Roll	119
Arabisch	120
Ungarisch	121
Spanisch (Phrygisch-dominante Tonleiter)	122

F

Ionisch (Dur-Tonleiter)	123
Dorisch	124
Phrygisch	125
Lydisch	126
Mixolydisch	127
Aeolisch (Moll-Tonleiter)	128
Lokrisch	129
Moll-Pentatonik	130
Dur-Pentatonik	131
Blues-Tonleiter / Moll	132
Blues-Tonleiter / Dur	133
Harmonisch Moll	134
Melodisch Moll	135
Diminished (Ganzton / Halbton)	136
Dominant Diminished (Halbton / Ganzton)	137
Dur Bebop	138
Dorian Bebop Version 1	139
Dorian Bebop Version 2	140
Dominant Bebop	141
Rock'n'Roll	142
Arabisch	143
Ungarisch	144
Spanisch (Phrygisch-dominante Tonleiter)	145

Leseprobe

F# (Gb)

Ionisch (Dur-Tonleiter)	146
Dorisch	147
Phrygisch	148
Lydisch	149
Mixolydisch	150
Aeolisch (Moll-Tonleiter)	151
Lokrisch	152
Moll-Pentatonik	153
Dur-Pentatonik	154
Blues-Tonleiter / Moll	155
Blues-Tonleiter / Dur	156
Harmonisch Moll	157
Melodisch Moll	158
Diminished (Ganzton / Halbton)	159
Dominant Diminished (Halbton / Ganzton)	160
Dur Bebop	161
Dorian Bebop Version 1	162
Dorian Bebop Version 2	163
Dominant Bebop	164
Rock'n'Roll	165
Arabisch	166
Ungarisch	167
Spanisch (Phrygisch-dominante Tonleiter)	168

G

Ionisch (Dur-Tonleiter)	169
Dorisch	170
Phrygisch	171
Lydisch	172
Mixolydisch	173
Aeolisch (Moll-Tonleiter)	174
Lokrisch	175
Moll-Pentatonik	176
Dur-Pentatonik	177
Blues-Tonleiter / Moll	178
Blues-Tonleiter / Dur	179
Harmonisch Moll	180
Melodisch Moll	181
Diminished (Ganzton / Halbton)	182
Dominant Diminished (Halbton / Ganzton)	183
Dorian Bebop Version 1	184
Dorian Bebop Version 2	185
Moll Bebop	186
Dominant Bebop	187
Rock'n'Roll	188
Arabisch	189
Ungarisch	190
Spanisch (Phrygisch-dominante Tonleiter)	191

G# (Ab)

Ionisch (Dur-Tonleiter)	192
Dorisch	193
Phrygisch	194
Lydisch	195
Mixolydisch	196
Aeolisch (Moll-Tonleiter)	197
Lokrisch	198
Moll-Pentatonik	199
Dur-Pentatonik	200
Blues-Tonleiter / Moll	201
Blues-Tonleiter / Dur	202
Harmonisch Moll	203
Melodisch Moll	204
Diminished (Ganzton / Halbton)	205
Dominant Diminished (Halbton / Ganzton)	206
Dur Bebop	207
Dorian Bebop Version 1	208
Dorian Bebop Version 2	209
Dominant Bebop	210
Rock'n'Roll	211
Arabisch	212
Ungarisch	213
Spanisch (Phrygisch-dominante Tonleiter)	214

A

Ionisch (Dur-Tonleiter)	215
Dorisch	216
Phrygisch	217
Lydisch	218
Mixolydisch	219
Aeolisch (Moll-Tonleiter)	220
Lokrisch	221
Moll-Pentatonik	222
Dur-Pentatonik	223
Blues-Tonleiter / Moll	224
Blues-Tonleiter / Dur	225
Harmonisch Moll	226
Melodisch Moll	227
Diminished (Ganzton / Halbton)	228
Dominant Diminished (Halbton / Ganzton)	229
Dur Bebop	230
Dorian Bebop Version 1	231
Dorian Bebop Version 2	232
Dominant Bebop	233
Rock'n'Roll	234
Arabisch	235
Ungarisch	236
Spanisch (Phrygisch-dominante Tonleiter)	237

Leseprobe

A# (Bb)

Ionisch (Dur-Tonleiter)	238
Dorisch	239
Phrygisch	240
Lydisch	241
Mixolydisch	242
Aeolisch (Moll-Tonleiter)	243
Lokrisch	244
Moll-Pentatonik	245
Dur-Pentatonik	246
Blues-Tonleiter / Moll	247
Blues-Tonleiter / Dur	248
Harmonisch Moll	249
Melodisch Moll	250
Diminished (Ganzton / Halbton)	251
Dominant Diminished (Halbton / Ganzton)	252
Dur Bebop	253
Dorian Bebop Version 1	254
Dorian Bebop Version 2	255
Dominant Bebop	256
Rock'n'Roll	257
Arabisch	258
Ungarisch	259
Spanisch (Phrygisch-dominante Tonleiter)	260

B

Ionisch (Dur-Tonleiter)	261
Dorisch	262
Phrygisch	263
Lydisch	264
Mixolydisch	265
Aeolisch (Moll-Tonleiter)	266
Lokrisch	267
Moll-Pentatonik	268
Dur-Pentatonik	269
Blues-Tonleiter / Moll	270
Blues-Tonleiter / Dur	271
Harmonisch Moll	272
Melodisch Moll	273
Diminished (Ganzton / Halbton)	274
Dominant Diminished (Halbton / Ganzton)	275
Dur Bebop	276
Dorian Bebop Version 1	277
Dorian Bebop Version 2	278
Dominant Bebop	279
Rock'n'Roll	280
Arabisch	281
Ungarisch	282
Spanisch (Phrygisch-dominante Tonleiter)	283

Weiterführendes

Weitere Bücher von 12hoch2	284
----------------------------	-----

Willkommen bei meinem eBook „Tonleitern für Gitarre“

Dieses Gitarrenbuch zeigt dir **23 verschiedene Skalen, jeweils für alle 12 Grundtöne auf der Gitarre.**

Für jede Tonleiter findest du 3 Grafiken mit allen zur Tonleiter gehörenden Tönen bis zum 15. Bund. Die erste Grafik zeigt die Skalen mit Tonnamen, die zweite Grafik zeigt die Intervalle und die 3. Grafik zeigt die Lagen der Töne ohne Zusatzinformationen. Somit kannst du auswählen, welche Darstellungsform für dich am einfachsten dazu dient, die Skalen zu üben.

Bei allen Darstellungen ist der jeweilige Grundton farblich markiert.

Du benötigst keine Notenkenntnisse.

Die Tonleitern in diesem Buch:

- Ionisch (Dur-Tonleiter)
- Dorisch
- Phrygisch
- Lydisch
- Mixolydisch
- Aeolisch (Moll-Tonleiter)
- Lokrisch
- Moll-Pentatonik
- Dur-Pentatonik
- Moll-Blues
- Dur-Blues
- Harmonisch Moll
- Melodisch Moll
- Diminished (Ganzton / Halbton)
- Dominant Diminished (Halbton / Ganzton)
- Dur Bebop
- Dorian Bebop Version 1
- Dorian Bebop Version 2
- Dominant Bebop
- Rock'n'Roll
- Arabisch
- Ungarisch
- Spanisch (Phrygisch-dominante Tonleiter)

Viele weitere nützliche Infos und Online-Übungen findest du unter: 12hoch2.de

B statt H

Im deutschsprachigen Raum wird oft der Tonname „H“ verwendet. Das H gibt es aber in anderssprachigen Publikationen nicht. **Der Ton H heißt in der internationalen Bezeichnung B** und der Ton einen Halbtonschritt tiefer heißt Bb (bzw. A#). Das führt oft zu Verwirrungen. Da heutzutage viele Informationen über Musik auch in fremdsprachigen Publikationen zu finden sind, wird **in diesem eBook die internationale Bezeichnung B und Bb verwendet.** In englischsprachigen Tutorials, Workshops, Akkordbezeichnungen etc. werdet ihr niemals dem Ton H begegnen.

Empfehlungen

Ich freue mich natürlich, wenn meine eBooks weiterempfohlen werden. Schließlich steckt da eine Menge Arbeit drin. Daher baue ich auch darauf, dass meine Leser so viel Fairness besitzen, die PDFs nicht einfach weiterzugeben.

Anregungen und Kritik

Hast du Anregungen oder Kritik zu diesem Gitarrenbuch, freue ich mich über dein Feedback. Schreib mir einfach eine Mail an: marco@12hoch2.de

Impressum

Konzept, Inhalt, Layout und Umsetzung:

Marco Helmstedt

12hoch2.de

kontakt@12hoch2.de

Intervalle

In den Akkordsymbolen werden die Intervalle zu den jeweiligen Akkorden abgebildet. Die Bedeutung der Bezeichnungen kannst du der nebenstehenden Tabelle entnehmen.

In vielen Grafiken ist der Grundton (1) orange, die Terzen (b3, 3) grün und die Quinten (b5, 5, #5) türkis markiert. Alle anderen Intervalle werden grau markiert.

Der Übersicht halber, werden Intervalle, wie z.B. die Sekunde immer als „2“ bezeichnet, auch wenn dieser Ton in bestimmten Fällen als „9“ bezeichnet würde. Es handelt sich schließlich exakt um den gleichen Ton. Für alle, die noch nicht so vertraut mit der Harmonielehre sind, ist dies einfacher. Insbesondere, wenn man sich die Tonleitern anhand der verwendeten Intervalle merken möchte.

Erhöhte und erniedrigte Töne

Ob ein Ton als erhöht oder erniedrigt dargestellt wird, hängt von dem Kontext ab, in dem der Ton steht. In diesem eBook werden zur einfachen Orientierung die Töne immer in der erhöhten und erniedrigten Version abgebildet wie z.B.: C#, Db, D#, Eb, F#, Gb etc.

Intervallbezeichnungen	
1	Grundton oder Oktave
b2	kleine Sekunde
2	Sekunde / None
b3	kleine Terz / erhöhte None
3	große Terz
4	Quarte / Undezime
b5	verminderte Quinte
5	Quinte
#5	erhöhte Quinte
6	Sexte / Tredezime
7	kleine Septime
j7	große Septime (maj7)

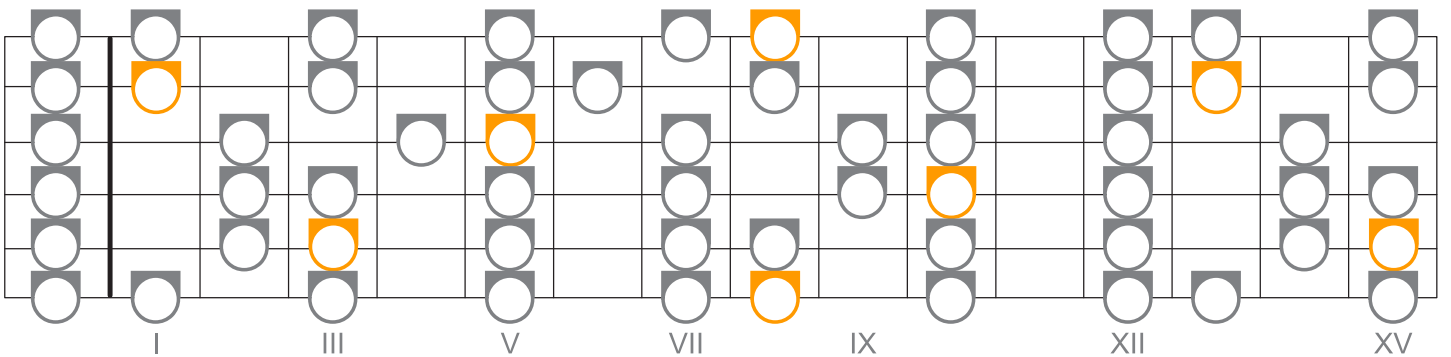
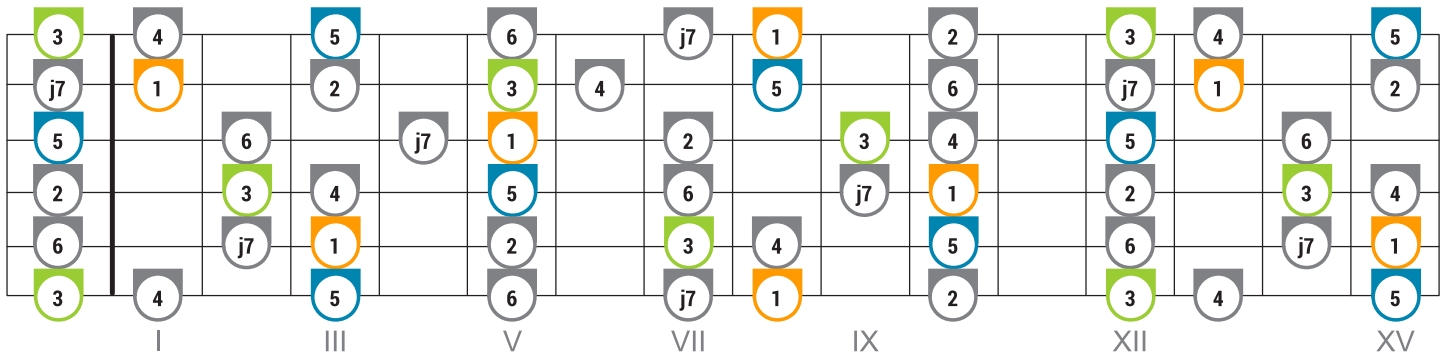
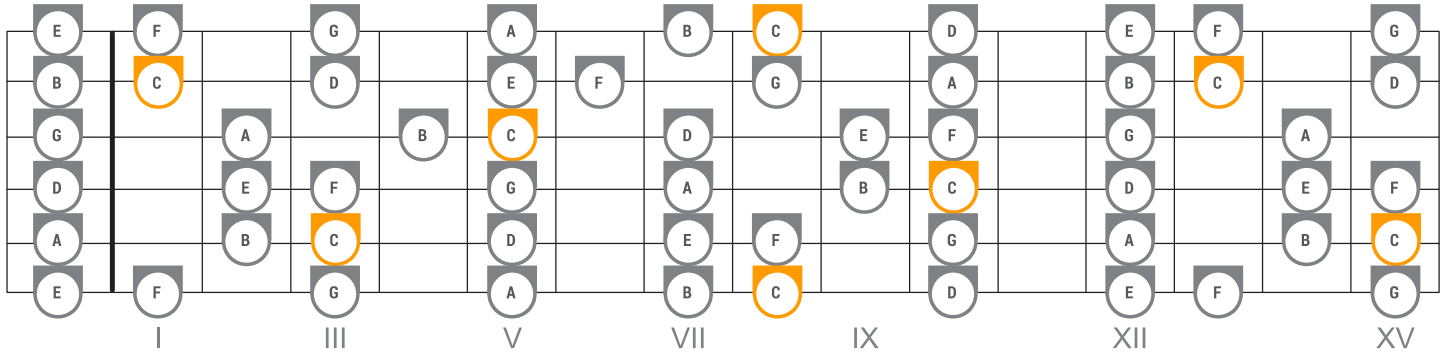

Leseprobe

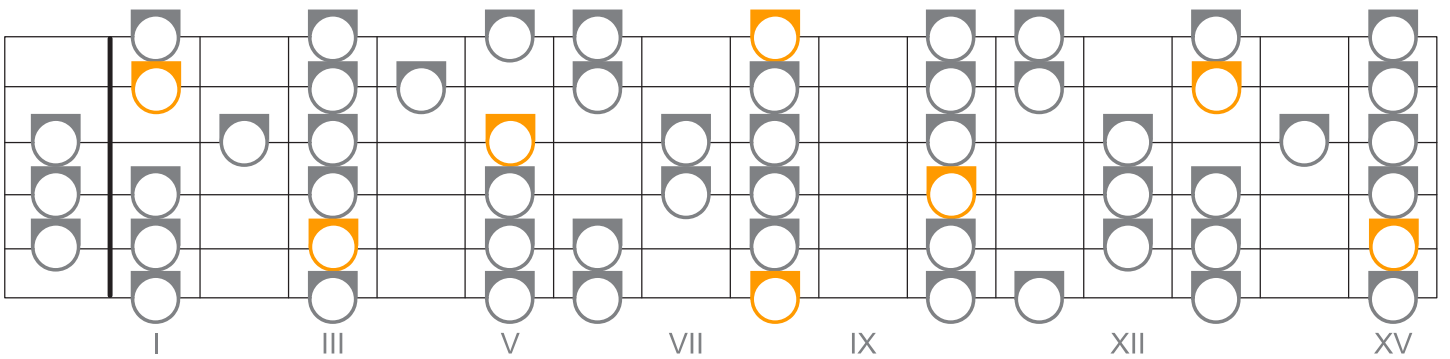
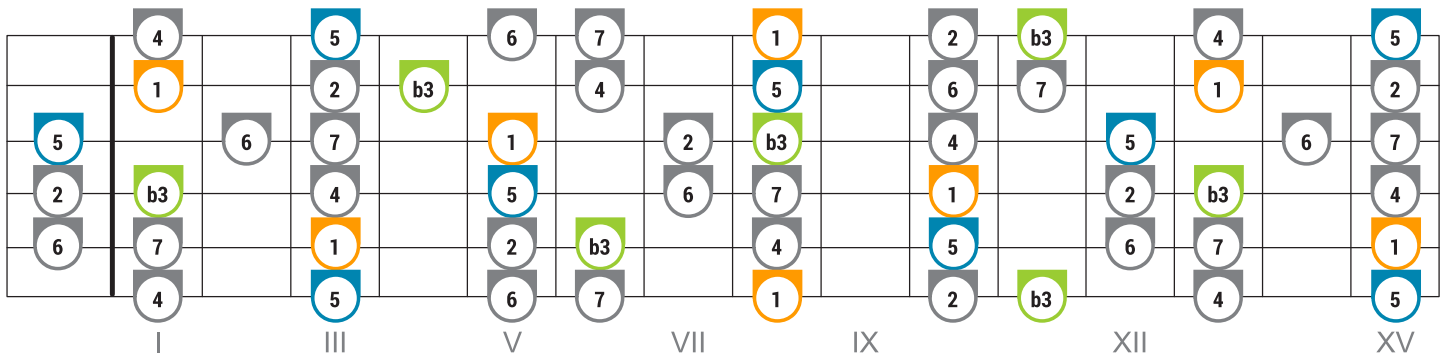
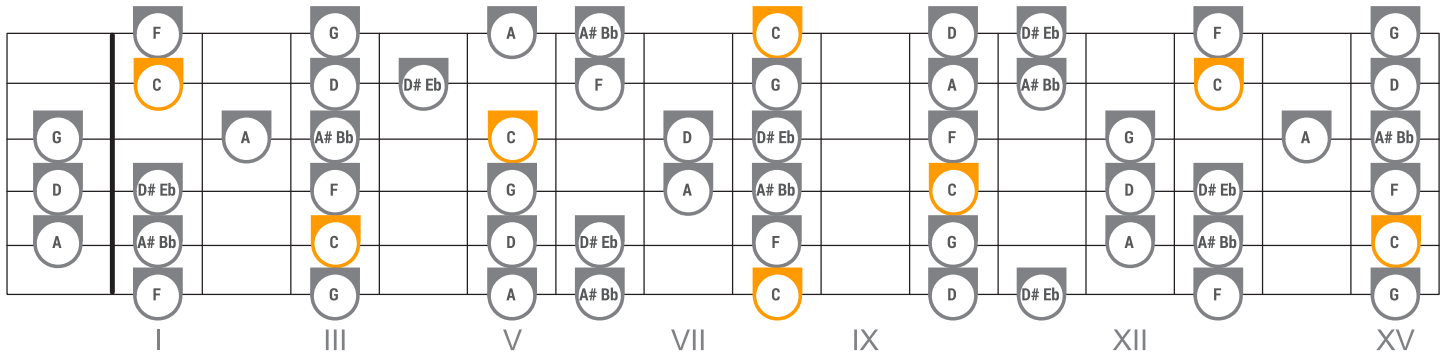

Leseprobe